

CE



©Halton

HALTON SCS SAVUNHALLINTAPELTI

ASENNUSOHJE JA TODISTUS

01.01.2016
www.halton.com

Enabling Wellbeing

Halton

Palonkestävä silikoni

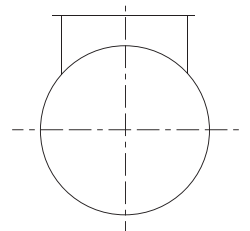
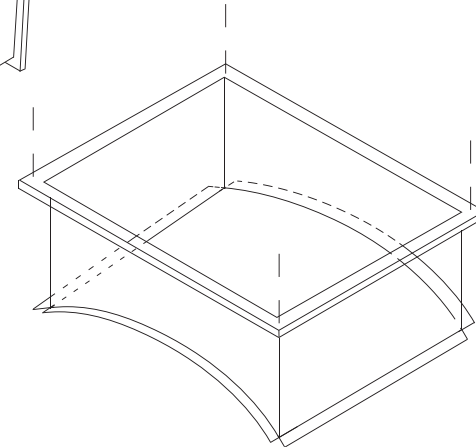
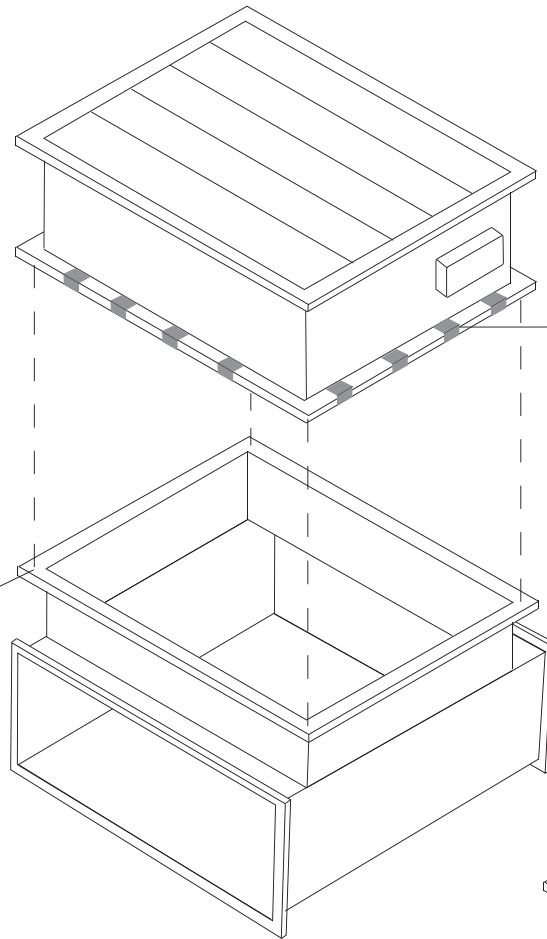
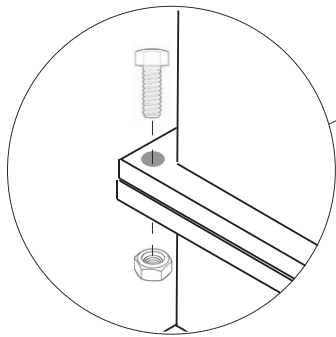
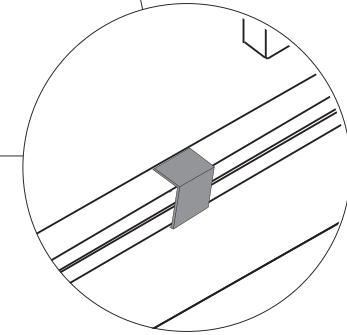
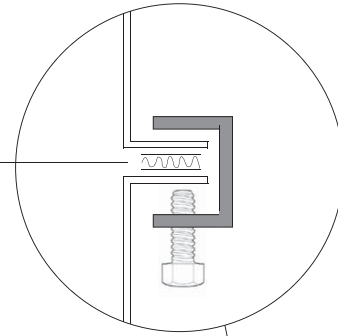

Tämä asennustodistus soveltuu vain Haltonin tuotteille.
Jokaisesta asennetusta savunhallintapelistä on täytettävä asennustodistus.

Halton SCS on CE-merkitty rakennustuote asetusten mukaisesti
• (Certificate of Constancy of Performance) 0809-CPR-1158

Kohteen nimi johon asennukset on suoritettu: _____

Osoite: _____

Tuotteen tunnistenumero tyyppikilvestä (production order no): _____

Urakointiyrityksen tiedot:

Yrityksen nimi: _____

Yrityksen puhelinnumero: _____

Sähköposti tai internetosoite: _____

Asentajan puhelinnumero: _____

Asentajan nimi/nimet: _____

Asennusajankohta: _____

Asennuspaikan tunnistetiedot:osa/kerros/huone: _____

Lisätietoja ja huomioitavaa: _____

Vahvistan, että tämän savunhallintapellin asennus, läpiviennin tiiviys ja testaus on tehty valmistajan asennusohjeen mukaisesti:

Paikkakunta ja päiväys: _____ / _____ / 20 _____

Asentajan allekirjoitus ja nimenselvennys: _____

Asennustyönjohtajan allekirjoitus ja nimenselvennys: _____

Tämä asennustodistus on liitettävä rakennuksen luovutuskansioon ja pyydettyäessä annettava kopio myös pelastusviranomaisille.